

# INSTRUCTIVO DE INSTALACIÓN PARA MINGITORIO VERONA

## VERONA URINAL INSTALLATION INSTRUCTIONS

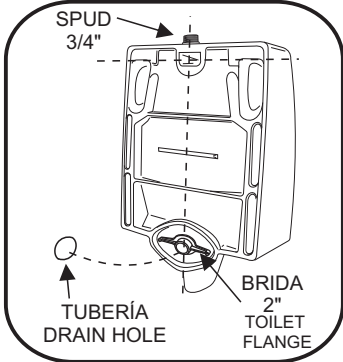
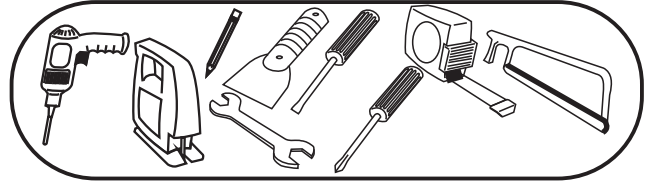

- 1** PRESENTE EL MINGITORIO EN EL LUGAR DESEADO, COLOQUELO A LA ALTURA QUE REQUIERA PARA SU USO (NIÑOS O ADULTOS), ASEGURESE DE QUE EL DESAGÜE Y LA BRIDA ESTÉN ALINEADOS CON LA TUBERÍA DE AGUA EN LA PARED.

SET THE URINAL IN THE PLACE AND HEIGHT DESIRED ( FOR ADULTS, ADA OR CHILDREN ). ASSURE THAT THE DRAIN ASSEMBLY AND THE TOILET FLANGE ARE ALIGNED WITH THE WALL.

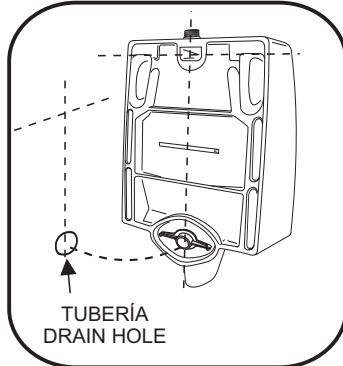

- 2** NIVELE EL MINGITORIO Y TRACE UNA LÍNEA VERTICAL SOBRE LA PARED DEL CENTRO DE LA BRIDA HACIA ARRIBA. A LA ALTURA DE LA INSTALACIÓN DE LOS 2 SOPORTES METÁLICOS TRACE UNA LÍNEA HORIZONTAL SOBRE LA CUAL MARCARÁ LOS ORIFICIOS DE INSTALACIÓN DE LOS SOPORTES METÁLICOS.

LEVEL THE URINAL AND TRACE A VERTICAL LINE ON THE WALL FROM THE CENTER OF THE TOILET FLANGE TO THE TOP MEETING THE HORIZONTAL LINE OF THE 2 BRACKETS WHERE YOU HAVE TO MARK THE MOUNTING HOLES.

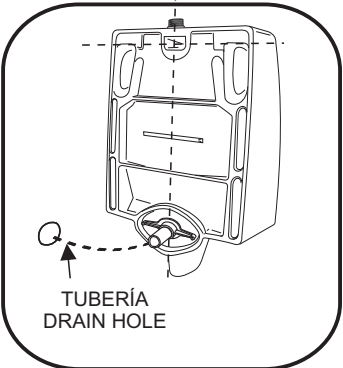

- 3** CONECTE LA BRIDA CON UN TUBO DE 2", ASEGURESE DE LA CONEXIÓN.

CONNECT THE TOILET FLANGE TO THE DRAIN ASSEMBLY WITH A 2" TUBE, SECURE JOINT FOR WATERTIGHT ASSEMBLY.

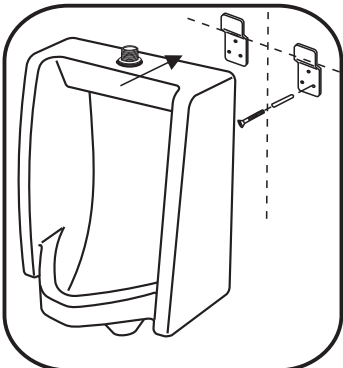

- 4** FIJE LOS 2 SOPORTES METÁLICOS PARA EL MINGITORIO EN CADA UNO DE LOS PUNTOS MARCADOS Y COLOQUE EL MINGITORIO SOBRE LOS SOPORTES METÁLICOS.

SECURE A SCREW THROUGH EACH HOLE IN THE BRACKETS. ADJUST THE VERTICAL POSITION OF THE BRACKETS UNTIL THEY ARE LEVELLED. HANG THE URINAL ON THE BRACKETS.

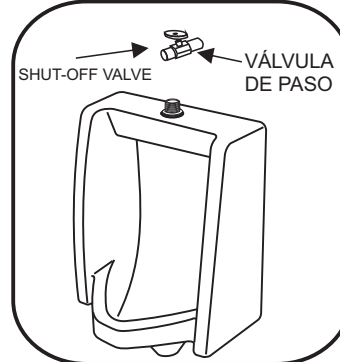

- 5** LA CONEXION DE LA ALIMENTACION DEBE CONTAR CON UNA VALVULA DE PASO (NO INCLUIDA) PARA FACILITAR LAS OPERACIONES DE MANTENIMIENTO O REPARACION.

THE CONNECTION TO THE WATER SUPPLY SHOULD HAVE A SHUT-OFF VALVE (NOT INCLUDED) IN ORDER TO FACILITATE MAINTENANCE OR REPAIR OPERATIONS.

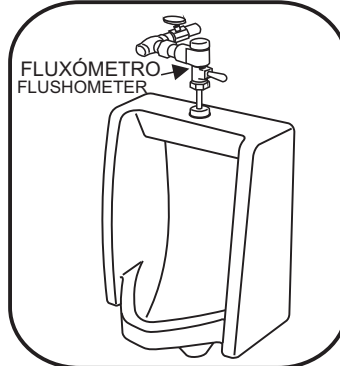

- 6** AJUSTE LA CONEXIÓN DEL "SPUD" DE 3/4" A UN FLUXÓMETRO (NO INCLUIDO) (SIGA LAS INSTRUCCIONES DEL FABRICANTE) Y DEL FLUXÓMETRO A LA VÁLVULA DE PASO.

ADJUST THE CONNECTION OF THE 3/4" SPUD TO A FLUSHOMETER VALVE (NOT INCLUDED) FOLLOWING MANUFACTURER'S INSTRUCTIONS, AND THE CONNECTION OF THE FLUSHOMETER VALVE TO THE SHUT-OFF VALVE.

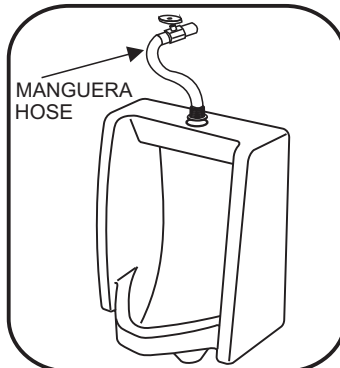

- 7** EN CASO DE NO UTILIZAR UN FLUXÓMETRO, CONECTE EL "SPUD" DE 3/4" DIRECTAMENTE A LA VÁLVULA DE PASO MEDIANTE UNA MANGUERA.

IN CASE YOU ARE NOT USING A FLUSHOMETER VALVE, CONNECT THE 3/4" SPUD DIRECTLY TO THE SHUT-OFF VALVE WITH A HOSE.

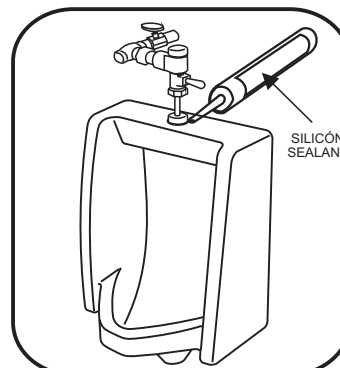

- 8** USE SELLADOR Y APRIETE LAS CONEXIONES PARA EVITAR FUGAS DE AGUA. PRUEBE LA INSTALACIÓN Y PONGALA A FUNCIONAR.

SEALANT MAY BE REQUIRED. SECURE ALL CONNECTIONS. AT THIS TIME YOU HAVE COMPLETED THE INSTALLATION PROCESS.